

QUALITES

- Benne cubique : encombrement minimal, capacité maximale.
- Vidage par chariot équipé d'une tête rotative.
- Fourreaux soudés sous la tôle de fond.
- Matériel ne nécessitant aucun entretien.

CARACTERISTIQUES

- Cuve mécano-soudée en tôle ép. 2 mm renforcée par nervures embouties.
- Soudure extérieure discontinue et renforcée aux angles intérieurs.
- Bords de cuve renforcés par double pliage.
- Coin de cuve renforcé par superposition de tôle d'ép. 2 mm (au total 6 mm)
- Fourreaux de préhension ép. 5 mm.

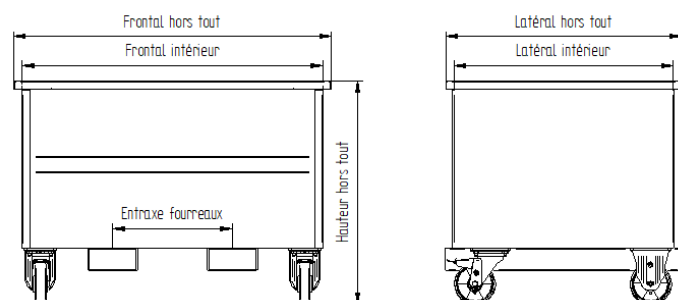

Référence	Capacité	Charge	Frontal hors tout	Frontal intérieur	Latéral hors tout	Latéral intérieur	Hauteur hors tout	Hauteur intérieur	Entraxe fourreaux	Section fourreaux	Poids
	L	kg	mm	mm	mm	mm	mm	mm	mm	mm	kg
Série sur fourreaux											
C-TR 500	500	1500	1140	1080	850	790	685	600	430	170x70	90
C-TR 1000	1000	1500	1160	1100	1060	1000	995	910	430	170x70	130
C-TR 1250	1250	1500	1260	1200	1060	1000	1140	1060	530	170x70	145
C-TR 1500	1500	1500	1460	1400	1060	1000	1140	1060	530	170x70	160
C-TR 2000	2000	1500	1560	1500	1210	1150	1250	1170	530	170x70	185
Série sur roues											
C-TR 500	500	1200	1140	1080	850	790	805	600	430	170x70	100
C-TR 1000	1000	1200	1160	1100	1060	1000	1115	910	430	170x70	140
C-TR 1250	1250	1200	1260	1200	1060	1000	1260	1060	530	170x70	155
C-TR 1500	1500	1200	1460	1400	1060	1000	1260	1060	530	170x70	170
C-TR 2000	2000	1200	1560	1500	1210	1150	1375	1170	530	170x70	195