

QUALITES

- Benne économique avec basculement sur axe central à réduit pour déchets légers.
- Déverrouillage manuel par levier (automatique par contact en option).
- Levier de déverrouillage ergonomique : butée protège main, longueur réduite pour éviter le risque d'accrochage.
- Fin de course amortie par butées caoutchouc.
- Chaînette de sécurité anti-basculement lors de la manutention.
- Maillon de sécurité soudé sur châssis.
- Pieds démontables de série.
- Matériel ne nécessitant aucun entretien.

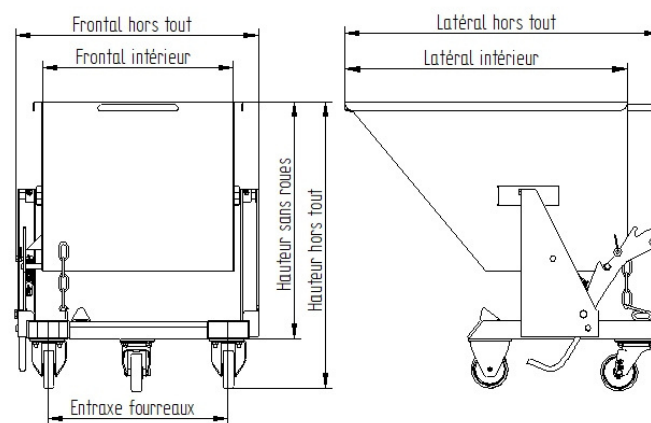

CARACTERISTIQUES

- Cuve mécano-soudée en tôle ép. 2 mm et articulée sur axe de Ø 23 mm.
- Châssis en tôle pliée ép. 4 mm.
- Bords de cuve renforcés par double pliage et poignée ergonomique.
- Fourreaux de préhension ép. 4 mm.

Référence	Volume	Charge	Frontal hors tout	Frontal intérieur	Latéral hors tout	Latéral intérieur	Hauteur hors tout	Hauteur sans roues*	Entraxe fourreaux	Section fourreaux	Poids
	L	kg	mm	mm	mm	mm	mm	mm	mm	mm	kg
C-PC 240	240	750	820	630	1050	940	960	790	600	132 x 52	80
C-PC 390	390	750	1120	940	1050	940	960	790	600	132 x 52	90